

CATALOGO DE PARTES DE LA BOMBA LP

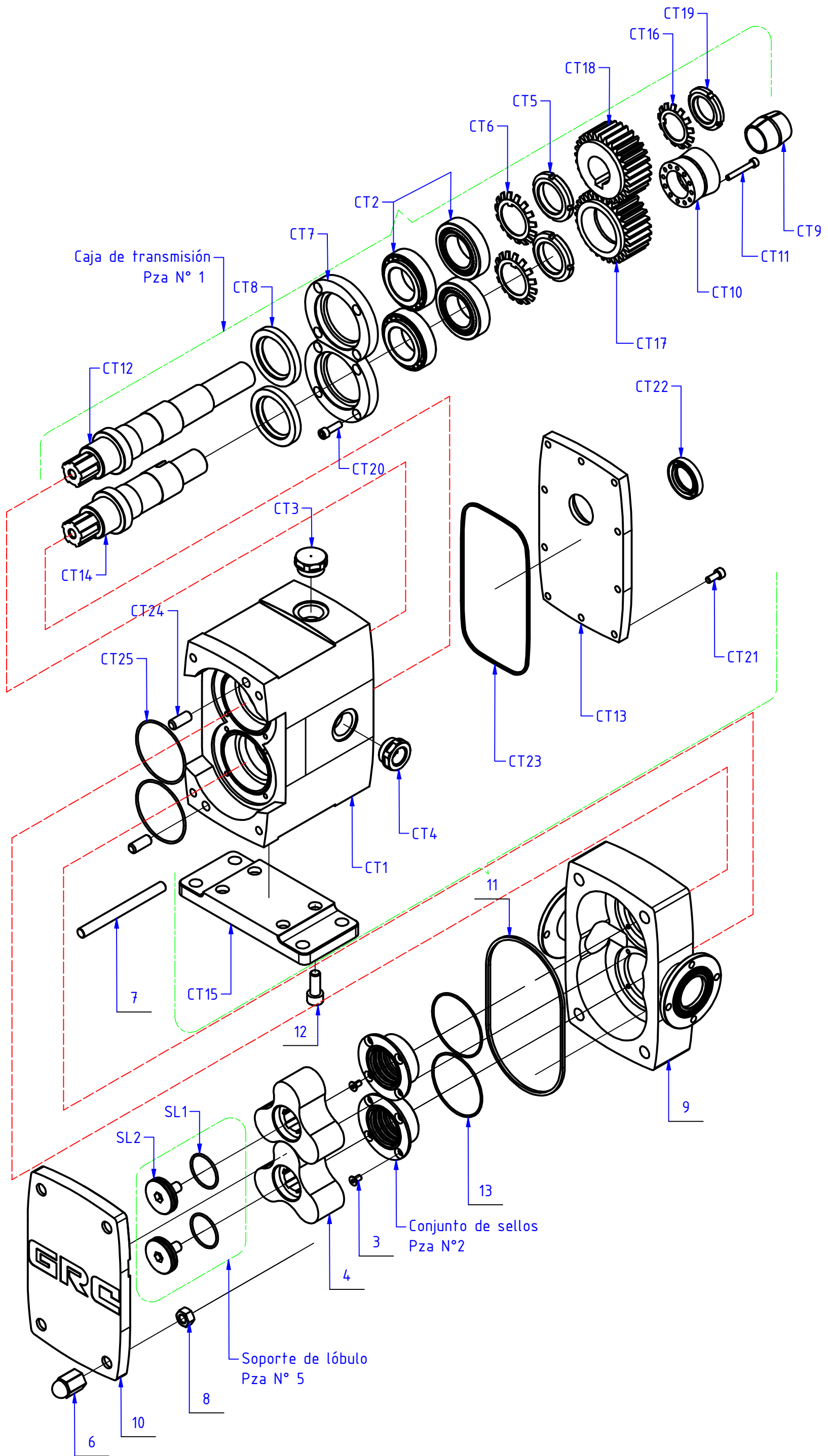

GRC
ROTARY LOBE PUMPS



POSICION	DESIGNACION	DESCRIPCION	CANT.
1	Caja de Transferencia		
CT1	Carcaza		1
CT2	Rodamiento de rodillos conicos		4
CT3	Tapon de aceite		2
CT4	Visor de aceite		1
CT5	Tuerca de fijacion de rodaje	SKF KM	2
CT6	Arandela de fijacion de rodaje	SKF MB	2
CT7	Tapa porta reten		2
CT8	Reten de aceite		2
CT9	Cono de ajuste interior		1
CT10	Cono de ajuste exterior		1
CT11	Perno socket de cono de ajuste		12
CT12	Eje motriz		1
CT13	Tapa de Caja		1
CT14	Eje conducido		1
CT15	Base movil de bomba		1
CT16	Arandela de fijacion de rueda	SKF MB	1
CT17	Rueda dentada conducida	Modular	1
CT18	Rueda dentada motriz	Modular	1
CT19	Tuerca de fijacion de rueda	SKF KM	1
CT20	Perno socket tapa porta reten		8
CT21	Perno Socket tapa de caja		10
CT22	Reten de eje de tapa de caja		1
CT23	O-ring tapa de caja		1
CT24	Pin Centrador		2
CT25	O-ring de porta reten		2
2	Conjunto de Sello		2
CS1	Alojamiento de Sellos		2
CS2	Sellos		6
13	O-ring del conjunto de sellos		2
3	Perno avellanado del conjunto de sellos		8
4	Impelente		2
5	Soporte de Lobulo		
SL1	O-ring soporte de lobulo		2
SL2	Soporte de Lobulo		2
6	Tuerca ciega		4
7	Esparrago		4
8	Tuerca Hexagonal de esparrago		4
9	Cuerpo de bomba		1
10	Tapa Bomba		1
11	O-ring de tapa		1
12	Perno socket de base movil de bomba		4